

第 13 回 キャチロボバトルコンテスト 判定基準



キャチロボバトルコンテスト事務局

公開日: 2023/04/17

目次

I	はじめに.....	2
II	得点の判定.....	3
III	ボーナス条件の判定.....	7
IV	ワーク破損の判定.....	9
V	改訂履歴.....	11

I はじめに

本判定基準は判定困難と予測される事例に対し、解釈の違いによる不公平をなくするための基準です

※判定例の状態でワークがシューティングエリアに入ることは保証しません

II 得点の判定

[定義]

- 得点条件を満たし、かつ得点無効条件を満たさないワークを、得点有効なワークとする

① 得点条件

以下の(a)、(b)のいずれかを満たすこと

- a) ワークがシューティングエリアに触れている
- b) ワークが得点条件になっているワークに触れている

② 得点無効条件

以下の(a)、(b)のいずれかを満たすこと

- a) 得点条件になっているワーク、シューティングエリア以外のものにワークが触れている
- b) ワークが著しく破損している

- 得点条件(a):「ワークがシューティングエリアに触れている」

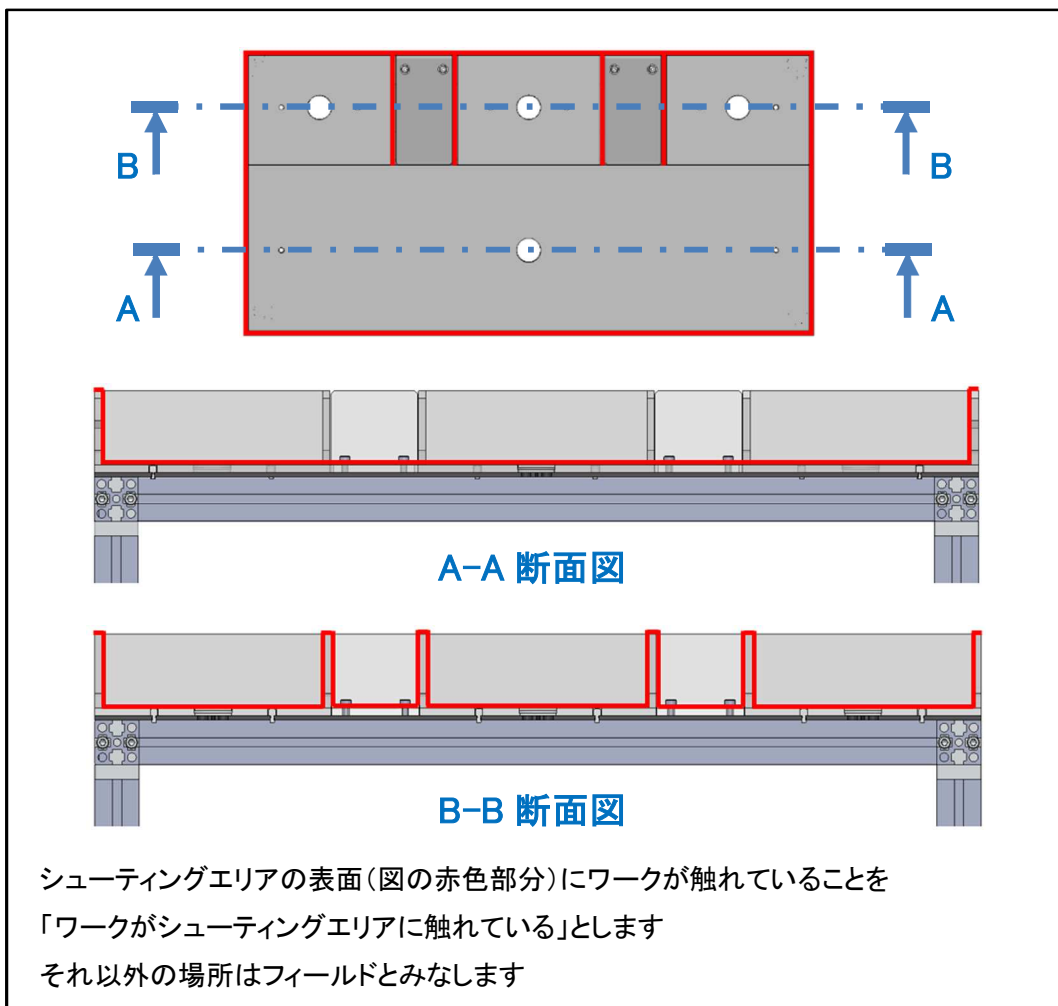

[判定例]

- イ) ワークが傾いてシューティングエリアに入っている
⇒得点条件を満たしていると判定します

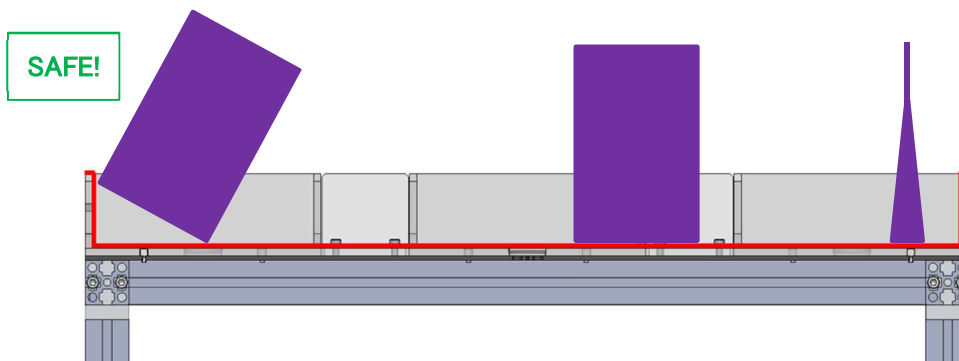

- ロ) ワークがシューティングエリアをまたがっている
⇒得点条件を満たしていると判定します

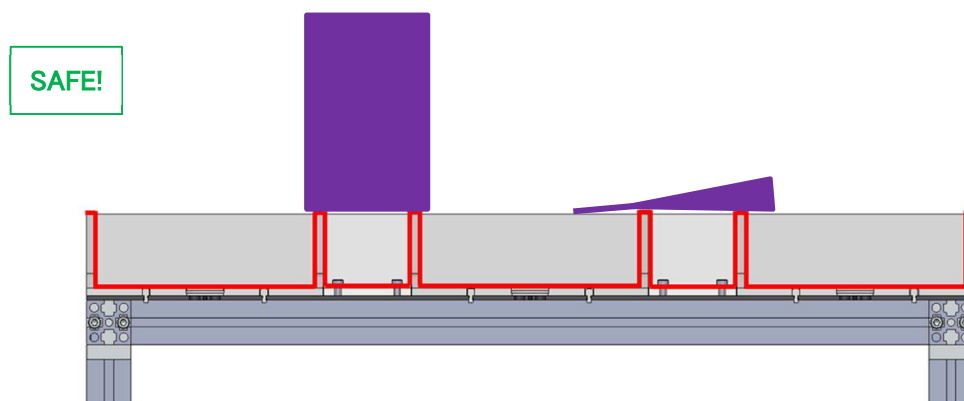

- ハ) ワークがシューティングエリアからはみ出している
⇒得点条件を満たしていると判定します

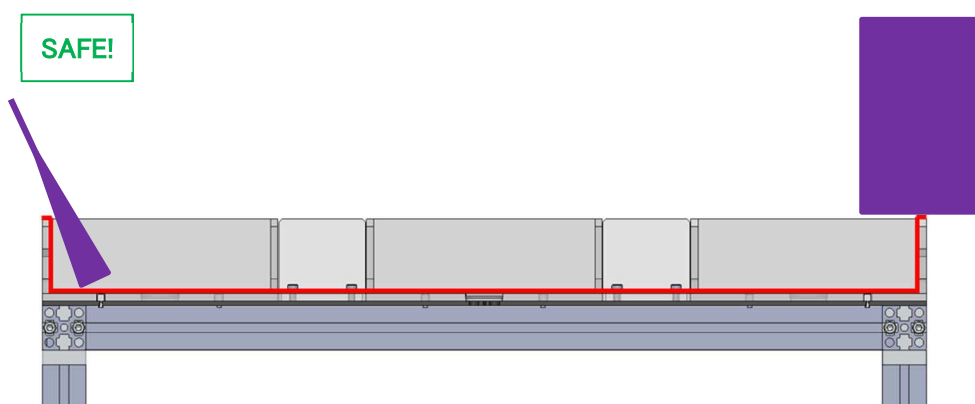

- ニ) ワークが(得点条件になっている)ワークに触れている(得点条件(b))
⇒得点条件を満たしていると判定します

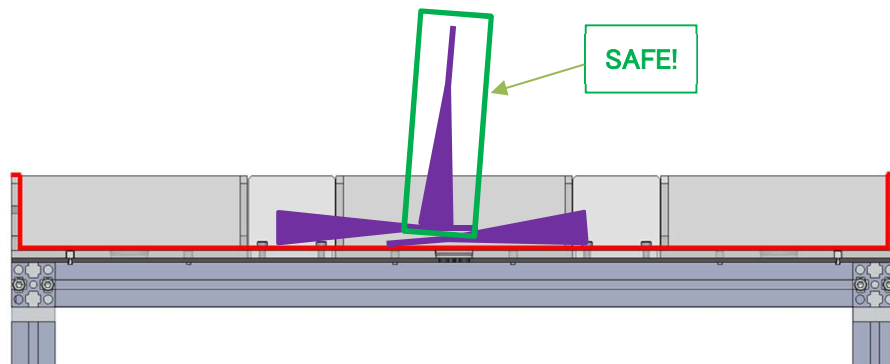

- ホ) 得点条件と、得点無効条件(b)(ワーク破損)をいずれも満たすワークの上に
ワークが載っている
⇒得点条件を満たすワークの上に乗っているので得点条件を満たしていると判定します

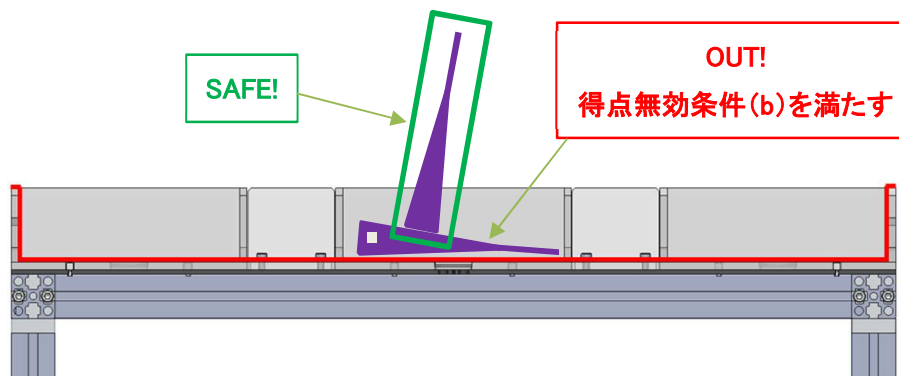

- へ) 得点条件になっているワーク、シューティングエリア以外のものにワークが触れている
(得点無効条件(a))
ただし、競技への影響が小さい部品類(ボルト、テープなど)は判定には含めません

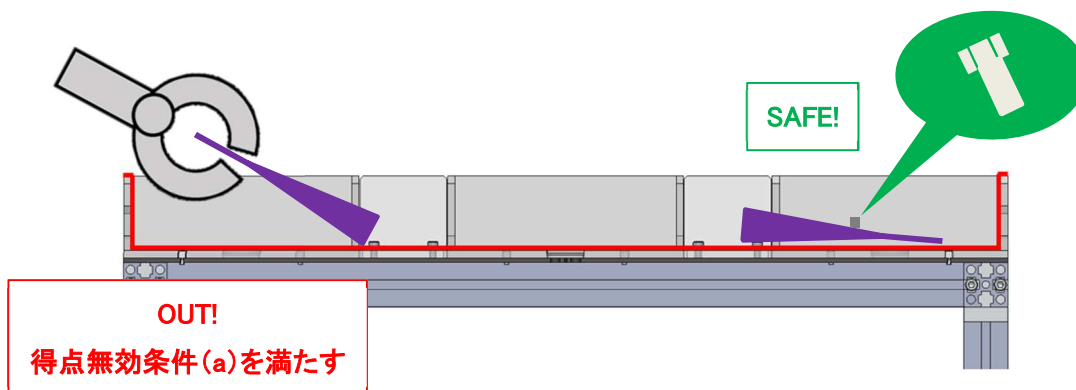

- ト) ロボットに触れているワークがワークに触れている
ロボットに触れているワークを取り除いた際に対象のワークの判定に影響がない場合
のみ、得点の判定をします

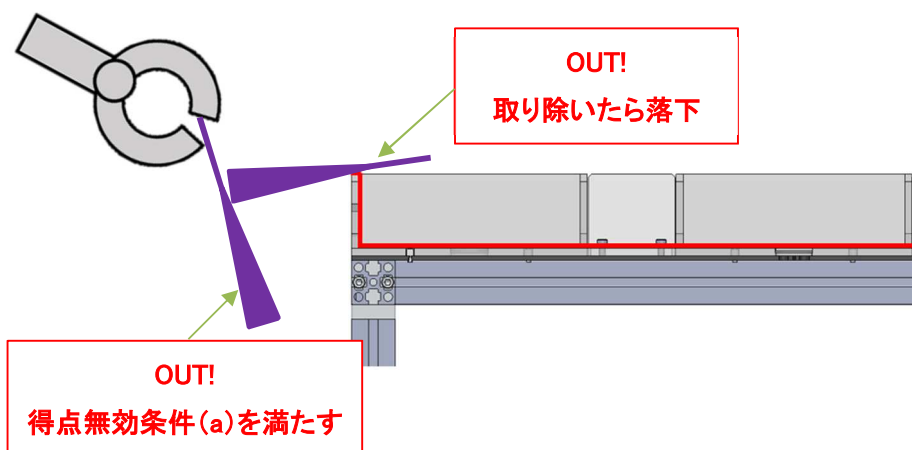
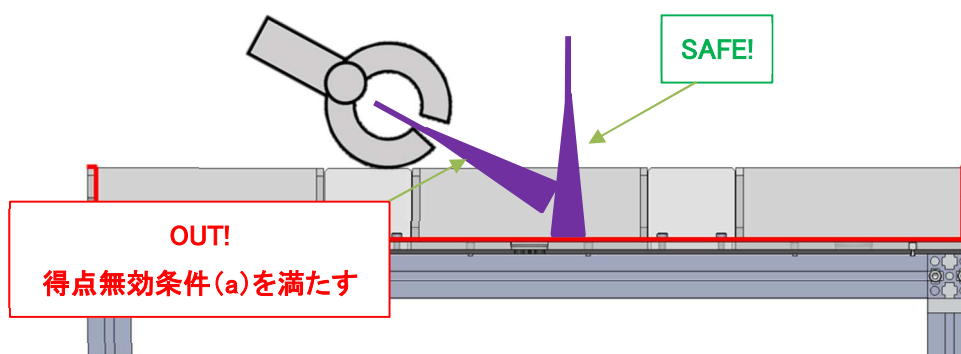

III ボーナス条件の判定

[判定基準]

以下の条件をすべて満たす場合に各ボーナスエリアでボーナス得点を獲得できます

- ◆ ボーナスエリア内のワークがちょうど 6 個である
- ◆ ワークの底面がボーナスエリアの底面のみに触れている
- ◆ ボーナスエリア内のワークがすべて得点有効なワークである

★ボーナスエリアの定義

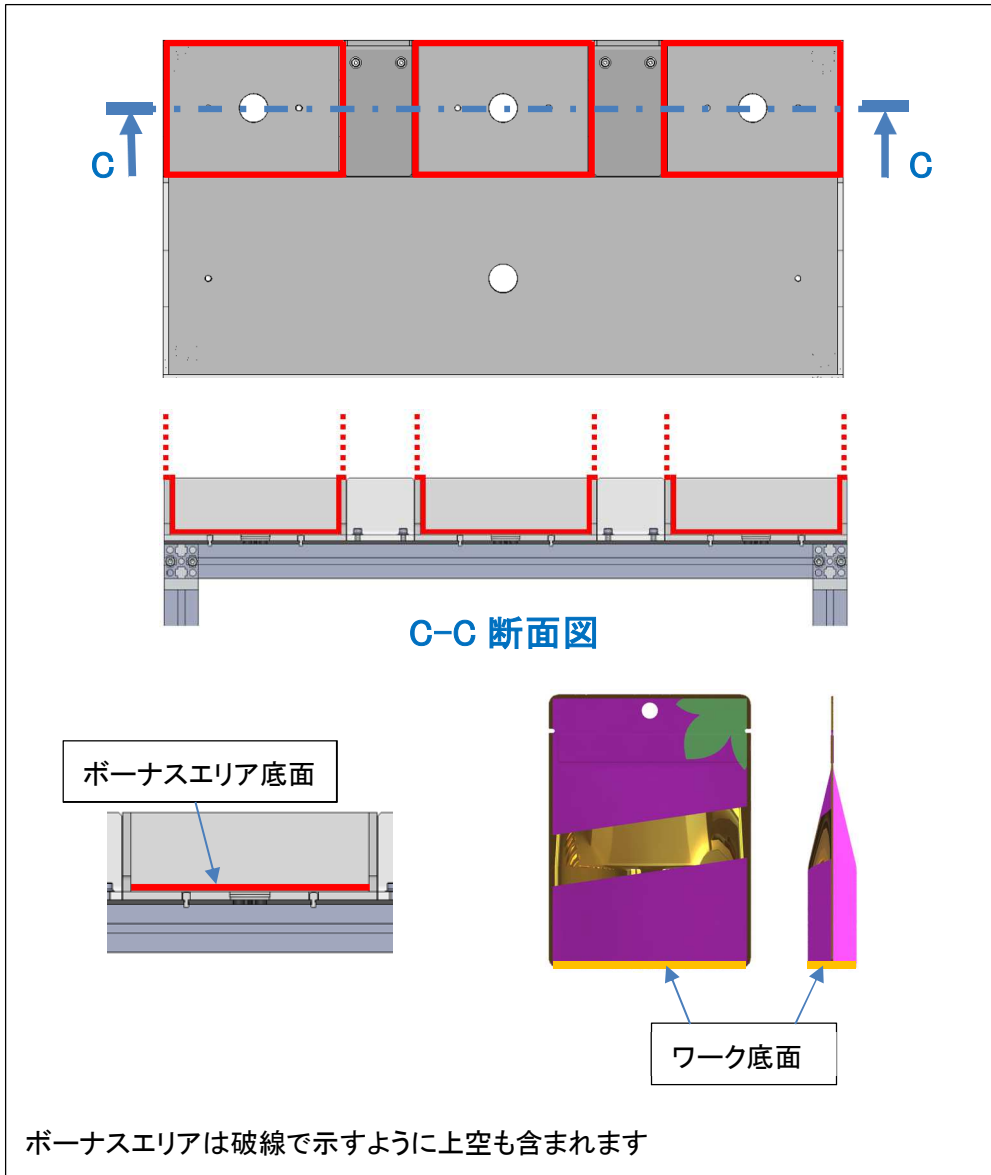

ロボットに触れているワークとボーナスエリア内のワークが接触している場合は
ロボットに触れているワークを取り除いた際にボーナス条件の判定に影響がない場合
のみ、得点の判定を行います

[判定例]

チ) ボーナス条件をすべて満たしている

SAFE!

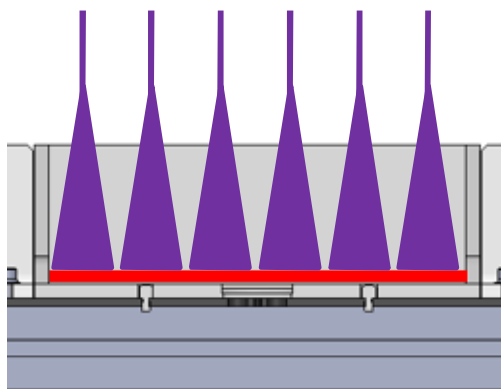

リ) ボーナスエリア外のワークがボーナスエリアに入っている
⇒フチ、上空などもボーナスエリア内のワークとして扱います

OUT!
ボーナスエリア内のワークが7個

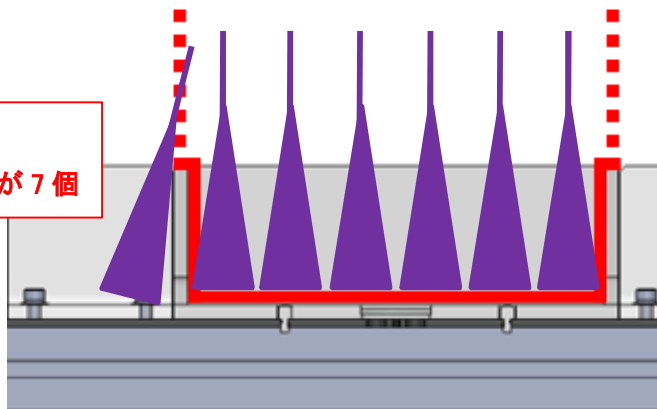

ヌ) ボーナスエリアからワークがはみ出ている
⇒ワークの底面がボーナスエリアの底面だけに触れている限り
ボーナス条件を満たしていると判定します

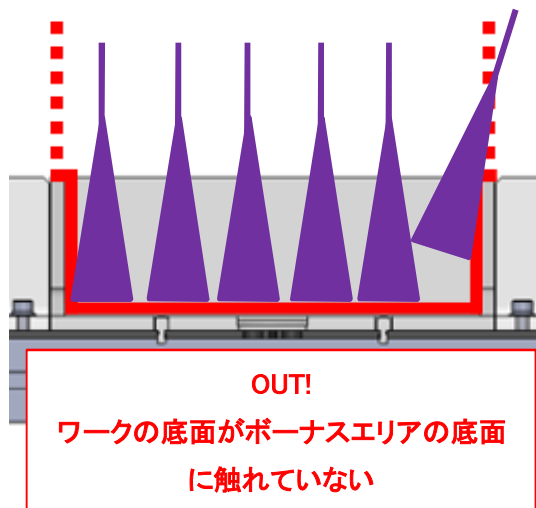
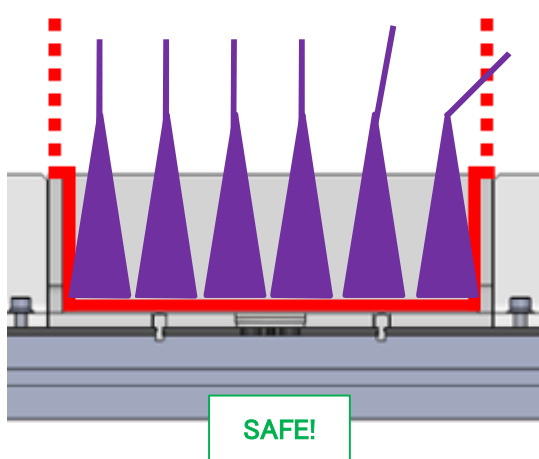

IV ワーク破損の判定

[破損判定の目安]

- 『穴、破れ、めくれ、傷、付着物が発生している状態』の場合は破損と判定します

[判定例]

- ① ピンホールがある場合
破損と判定します



- ② 裂けている場合
破損と判定します



- ③ めくれている場合
隅の丸みより上に達した場合
破損と判定します

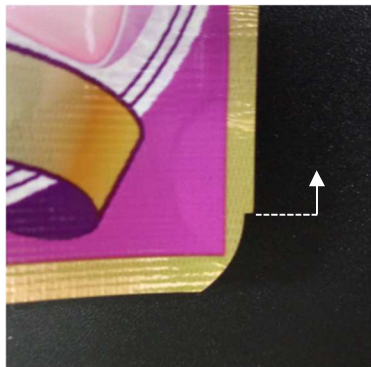

④ 表面に傷がある場合

銀色の層が見えている場合、破損と判定します

シワのみの場合は破損とは判定しません

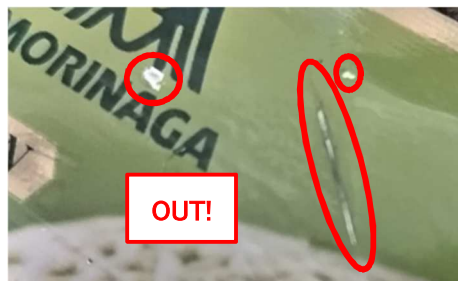

※ワークの破損は得点無効となるだけではなく、減点項目にも該当しますのでご注意ください
(VI-5 違反と減点 [減点項目] a))

例) 破損したワークをシューティングエリアに入れた
得点無効&1点減点で -1点になります

V 改訂履歴

日付	番号	PAGE	改訂内容